

ХРАМ СВЕТОГ СПАСА (1991-1999) У ПРИШТИНИ АРХИТЕКТЕ СПАСОЈА КРУНИЋА – НЕДОВРШЕНО ОСТВАРЕЊЕ СРПСКОГ ЦРКВЕНОГ ГРАДИТЕЉСТВА

Александар Кадијевић

Универзитет у Београду, Филозофски факултет*

Сажетак: У савременом српском црквеном градитељству издваја се храм Светог Спаса у Приштини, чија је изградња започета у комплексу Универзитета 1992. године. Прекинута је због уласка међународних војних снага у Приштину 1999. Његов пројектант је истакнути српски архитекта Спасоје Крунић (1939-2020), који није дочекао да се храм доврши, већ континуирано скрнави.

Кључне речи: Србија, црквена архитектура, Приштина, Спасоје Крунић, постмодернизам.

Увод

У српском монументалном црквеном градитељству обновљеном по укидању социјалистичког друштвеног уређења 1990. године,¹ издваја се храм Светог

* akadijev@f.bg.ac.rs

¹ О обновљеном српском црквеном градитељству (1985-2020) видети: Миодраг Јовановић, *Српско црквено градитељство и сликарство новијег доба* (Београд: Друштво историчара уметности Србије; Крагујевац: Каленић, 1987); Слободан Милеуснић, „Патријарх Герман - задужбинар и градитељ”, *Српска православна црква: њена прошлост и садашњост* 7 (1989): 8-13; *Традиција и савремено српско црквено градитељство*, ур. Борислав Стојков и Зоран Маневитић (Београд: Институт за архитектуру и урбанизам Србије, Стручна књига, 1995); Душан Миловановић, *Савремена српска православна уметност* (Београд: Музеј примењене уметности, 1995); Александар Миленковић, „Come-back сакралне архитектуре”, у *Architectura: politica ultra* (Београд: Савез архитеката Србије, А. Миленковић, 1996), 105-110; Tanja Damljanović, „The Orthodox Temple in Contemporary Context”, у *Architecture and Urbanism at the Turn of the III Millennium*, vol. 1 (Belgrade: Faculty of Architecture, 1996), 537-539; Nebojša Popović, „Crkveni hram na Novom Beogradu”, *DaNS* 20-21 (1997): 5; Branko Војовић, „Crkva u slici grada”, *DaNS* 20-21 (1997): 56-57; Миодраг Јовановић, „Менталитет епохе и формализовање идеја”, *Зборник радова Филозофског факултета XXXI* (2001): 269-274; Vladimir Mitrović, „Svetionik vere na Dunavu”, *DaNS* 47 (2004): 33-35; Маре Јанакова, „Предраг Ристић: Градња цркве је део молитве”, *Архитектура* 92 (2005): 4-5; Маре Јанакова, „Храм на Багдали у Крушевцу”, *Архитектура* 95 (2005): 2; Миодраг Јовановић, *Храм Светог Саве у Београду* (Београд: Задужбина Илије М. Коларца, 2005); Душица Живановић, „О архитектури новоподигнуте цркве Светог Димитрија у Косовској Митровици”, у *Уметност Косова и Метохије I*, ур. Слободан Раичевић (Косовска Митровица: Филозофски факултет 2007), 105-112; Зоран М. Јовановић, „Између кризе критеријума и нових визија у сакралном градитељству Српске православне цркве на примеру капеле на Бубњу код Ниша”,



Сл.1. Храм Светог Спаса у Приштини.

Извор илустрације: <https://sr.wikipedia.org>



Сл.2. Храм Светог Спаса у Приштини.

Извор илустрације: <https://www.holamon.cat>

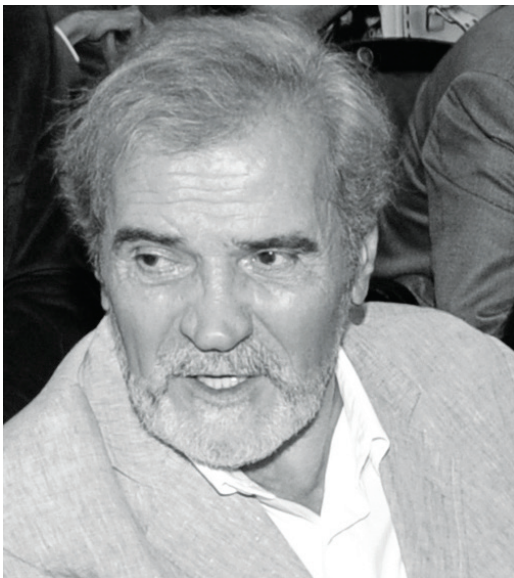

Сл.3. Архитекта Спасоје Крунић (1939-2020).

Извор илустрације: Вечерње новости.

Аутор фотографије: Н. Фифић.

Спаса у Приштини, позициониран на слободној парцели у комплексу Универзитета. Пројектован 1991. након јавног конкурса и започет 1992. године, због уласка међународних војних снага у Приштину јуна 1999. прекинуто је његово зидање. Спољни зидови су остали неомалтерисани и без фасадне облоге, што важи и за унутрашње.

Споља и изнутра недовршен, цивилизацијски деградиран од привремених институција самоуправе на Косову и Метохији, храм чешће привлачи медијску, него стручну и

Лесковачки зборник XLVII (2007): 187-208; Божидар Ј.Манић, „Пристап проучавању новије сакралне архитектуре у Србији – анализа могућности развоја модела православног храма” (магистарски рад, Архитектонски факултет у Београду, 2009); Vladimir Mitrović,

*„Od tradicije do političke korektnosti: savremeno srpsko crkveno graditeljstvo”, DaNS 66 (2009): 48-51; Александар Кадиевић, „Три новије цркве Београда - три подстицаја развоју српског сакралног градитељства”, Наслеђе XI (2010): 113-133; Branislav Folić, „Traganje za savremenim izrazom u srpskoj sakralnoj arhitekturi”, *Izgradnja* LXIV 11-12 (2010): 637-642; Aleksandar Kadjević, ”Between the globalization pressure and the quests for national style in church architecture: New Belgrade orthodox churches”, у *Cities, nations & regions in planning history, 15th IPHS Conference (book of proceedings)*, ed. Maria Cristina da Silva Leme (Sao Paulo: Faculdade de Arquitetura e Urbanismo - Universidade de São Paulo, 2012), 1-15; Љубиша Фолић, *Архитектура храма: пројектовање духовних објеката* (Београд: Епархијска радионица за уметничко пројектовање и обликовање; Цетиње: Светигора; Косовска Митровица: Факултет техничких наука, 2013); Aleksandar Kadjević, „Strategije novog srpskog sakralnog graditeljstva i njegov uticaj na neposredno okruženje (1990-2012)”, *Zbornik seminara za studije moderne umetnosti Filozofskog fakulteta Univerziteta u Beogradu* 9 (2013): 103-113; Aleksandar Kadjević and Miroslav Pantović, ”The Concepts and Identity of the New Serbian Orthodox Ecclesiastical Architecture”, у *Between Concept and Identity*, ed. Esteban Fernández-Cobián (Cambridge: Scholars Publishing, Newcastle upon Tyne, 2014), 119-132; Александар Кадиевић, „Српско црквено градитељство (1945-2015) - истраживање и презентовање”, у *Архитектура и урбанизам после Другог светског рата - заштита као процес или модел*, ур. Нада Живковић (Београд: Завод за заштиту споменика културе града Београда, 2015), 157-167; Божидар Ј. Манић, „Савремена архитектура цркава Српске православне цркве: програмске основе и пројектантска пракса” (докторска дисертација, Архитектонски факултет у Београду, 2016); Božidar Manić, Dragana Vasiljević Tomić and Ana Niković, ”Contemporary Serbian Orthodox church architecture: architectural competitions since 1990”, *Spatium* 35 (2016): 10-21; Mirko Stanimirović, „Projektovanje srpskih pravoslavnih hramova u 21. veku”, *Nauka + praksa* 21 (2018): 18-34; Мирко Станимировић, „Интервју: Божидар Манић о храмовима”, *Архитектура и урбанизам* 51 (2020): 117-127; Мирко Станимировић, „Конкурси за пројектовање православних храмова у Нишу 1998-2021”, *Архитектура и урбанизам* 54 (2022): 15-26.*

историографску пажњу. Сви напори Републике Србије и Српске православне цркве да се изградња заврши и храм стави на располагање малобројним преосталим верницима у главном граду јужне српске покрајине, онемогућава се различитим изговорима и забранама, при чему изостаје подршка међународне заједнице, одговорне за одржавање верске равноправности на осетљивом пост-конфликтном простору.

Док је српској заједници представљао симбол верске обнове након деценија социјалистичког атеизма, али и потврде вишевековног националног присуства на косовско-метохијским просторима, албанској сепаратистичкој је засметао као тековина „српског колонијализма” у време ауторитарне власти Слободана Милошевића (1988-1999), који иначе није подржао идеју да се храм сагради. У историографији је помињан као ауторско остварење архитектке Крунића,² али и пример културоцида над српском баштином на Косову и Метохији од 1999. године.³

Спасоје Крунић – пројектант храма Светог Спаса

Спасоје Крунић је рођен у Никшићу 23. октобра 1939. године, од оца Војислава (пореклом из Стоца) и мајке Јелене, рођене Кукољ, од које је наследио даровитост за цртање. Основну и средњу школу завршио је у Београду. Током студија на Архитектонском факултету Универзитета у Београду, изабран је за председника Клуба младих архитеката (КМА). Године 1964. добио је награду *Ратомир Богојевић* за најбољи студентски рад. Дипломирао је 1968. године код ментора проф. Богдана Богдановића са темом Урбанистичко решење Новог Бечеја (са идејним пројектом Дома културе).

Каријеру је почео као пројектант (1968-1970) у Новом Бечеју, где постаје шеф одсека у стамбено-комуналном предузећу. На кратко прелази у Завод за урбанизам у Зрењанину, да би следећих петнаест година провео у Заводу за изградњу Београда (1970-1985). Десет наредних година ради као самостални уметник (1985-1995), до избора у доцента (1995) на матичном Архитектонском

² Миленковић, „Come-back сакралне архитектуре”, 105-110; Slobodan Giša Bogunović, *Arhitektonska enciklopedija Beograda XIX i XX veka*, књ. III (Београд: Веградска књига, 2004), 1230; Манић, „Приступ проучавању”, 147-148; Фолић, *Архитектура храма*, 264-265; Манић, „Савремена архитектура цркава”, 108-109; Љубица Јелисавац Катић, Милан Лојаница и Владимир Мако, *Спасоје Крунић: Просторне метафоре* (Београд: Архитектонски факултет, Orion Art, 2018), 220-225.

³ *Распето Косово: уништене и оскрнављене српске православне цркве на Косову и Метохији (јун - октобар 1999)*, ур. Зоран Стефановић (Београд: Глас Косова и Метохије, 1999), 39; Бранислав Крстић, *Спасавање културне баштине Србије и Европе на Косову и Метохији* (Београд: Liber Press, 2002); *Обнова културне баштине на Косову и Метохији*, ур. Зоран Гарић, прир. Канцеларија за очување културне баштине на Косову и Метохији, Лепосавић (Београд: Министарство културе, 2008); Zoran M. Jovanović, *Serbian Heritage in Kosovo and Metohia: Between Actual and Imposed History* (Kosovska Mitrovica: University of Priština - Kosovska Mitrovica, 2015), 89-90; Јово М. Медојевић и Саша А. Милосављевић, „Уништавање српских цркава и манастира на Косову и Метохији од 1999. до 2022. године: културно-географске детерминанте”, *Зборник радова Филозофског факултета у Приштини* ЛП, 4 (2022): 248.

факултету у Београду. У ванредног професора изабран је 1998. а у редовног 2000. године. Био је шеф Катедре за архитектонско и урбанистичко пројектовање (2001-2002). У пензију одлази 2005. године. Члан Савеза архитеката Србије и Друштва архитеката Београда је од 1968. године, а члан Удружења ликовних уметника примењене уметности и дизајна Србије од 1971. године. Дописни члан Академије Инжењерских Наука Србије постао је 2007. године. Преминуо је 5. маја 2020. године од последица заразе вирусом Ковид-19. Сахрањен је у Алеји заслужних грађана на београдском Новом гробљу.

Крунић је изградио 45 објеката различитих намена, од меморијалних и стамбених, до сакралних, угоститељских, пословних, техничких и хуманитарних. Поред пројектовања, грађења и универзитетске наставе, успешно се бавио урбанизмом, конструктивним системима, дизајном, теоријом, критиком, слободноручним уметничким цртежом и политиком.⁴ На архитектонским конкурсима добио је 53 награде и откупа.⁵

⁴ Био је високи функционер Српског покрета обнове, председник Извршног одбора Скупштине града Београда (1997-2000), потпредседник прелазне Владе Републике Србије (2000-2001) и народни посланик у Скупштини СР Југославије (2000-2004).

⁵ О животу и делу архитекте Спасоја Крунића видети: Ivica Mladenović, *Arhitektura i njeni privrženici* (Rijeka: Izdavački centar Rijeka, 1982), 51, 166, 175, 183; Дарко Поповић, „Вредност наслеђа”, *НИИ*, 2. јануар 1983, 32-33; Дарко Поповић, „Испред времена”, *НИИ*, 16. октобар 1983, 37-38; Aleksandar Milenković, *Arhitektura horizonti vrednovanja* (Beograd: Naučna knjiga 1988), 117, 121; Ivan Štraus, *Arhitektura Jugoslavije 1945-1990* (Sarajevo: Svjetlost, 1991), 200-201; Branislav Mitrović et al., "Building in the Center of Belgrade – Reinterpreting the City Block“, у *Architecture and Urbanism at the Turn of the III Millennium*, vol.1 (Belgrade: Faculty of Architecture, 1996), 465-470; *Лексикон српских архитеката XIX и XX века*, ур. Зоран Маневић (Београд: Клуб архитеката, Грађевинска књига, 1999), 107; Николај Белусов, *Современая архитектура Србији* (Београд: САС, 2000), 123; Aleksandar Milenković, *Arhitektura: salonska vizura* (Beograd: Savez arhitekata Srbije, A. Milenković, 2001), 93, 97-99; Милорад Х. Јевтић, „Три нове зграде у заштићеној зони Кнез-Михаилове улице”, *Наслеђе II* (2001): 185-187; Дијана Милашиновић Марић, *Водич кроз модерну архитектуру Београда* (Београд: Друштво архитеката Београда, 2002), 26, 70; Miloš R. Perović, *Srpska arhitektura XX veka: od istoricizma do Drugog modernizma* (Beograd: Arhitektonski fakultet, 2003), 200, 204-209, 224, 226, 228, 240-253; Slobodan Jovanović, „Tabakovičeva nagrada arhitekture за 2003. Arhitekt Milorad Berbakov”, *DaNS* 44 (2003): 42-46; Miquel Adria, Ben Campkin, Celine Condorelli, *The Phaidon Atlas Of Contemporary World Architecture* (London: Phaidon Press, 2003), 613; Милорад Х. Јевтић, *Критички рефлекси: 101 осврт на савремену архитектуру Србије* (Београд: НИИ, 2004), 132-134, 181-182; Slobodan Giša Bogunović, *Arhitektonska enciklopedija Beograda XIX i XX veka*, knj. II (Beograd: Beogradska knjiga, 2004), 896-898; Tadeusz Varucki, *World architects about architecture* (Warszaw: Kanon, 2005), 348; Маре Јанакова, „Спасоје Крунић”, у *Аутори, дела, методи у српској архитектури на прелому векова* (Београд: мултимедијално електронско издање, 2006); Игор Марић, *Традиционално градитељство Поморавља и савремена архитектура* (Београд: Институт за архитектуру и урбанизам Србије, 2006), 105; Владимир Мако, „О делу архитекте Спасоја Крунића: нова политика форме”, у *Спасоје Крунић, архитект* (Москва-Београд: Архитектонски факултет Универзитета у Београду, 2007), 18-27; Милорад Х. Јевтић, *Критички гамбит: осврти на савремену архитектуру Србије* (Нови Сад: Stylos, 2011), 218; Љиљана Милетић Абрамовић, *Паралеле и контрасти. Српска архитектура 1985-2005* (Београд: Музеј примењене уметности, 2007), 72, 83, 121, 150; *Лексикон немара*, ред. Зоран Маневић (Београд-Подгорица: Грађевинска књига, 2008), 213-214; *Portreti arhitekata: retrospektiva članova Arhitektonske sekcije*

Крунићево стваралаштво се у почетку развијало у маниру позне модерне, а затим постмодерне, хај-тека и неомодерне архитектуре, интерпретиране на ауторски начин. Иако доказани ерудита и самосвојни градитељ, није крио да на стручном пољу следи своје професоре Петра Крстића, Милана Злоковића, Николе Добровића и Богдана Богдановића, али и Френка Лојда Рајта и Јоже Плечника као светске узоре. Поред приштинског незавршеног храма, у његовом опусу се издвајају Галерија слика у Опову (са М. Бербаковим) и Спомен – парк у Краљеву (са Д. Ковачевићем) из 1970. године, куће Мијатов (1975) у Зрењанину и Веселиновић у Белосавцима (1976), Командно-оперативни центар МУП-а у Београду и Прихватилиште за странце у Падинској Скели (1983), Пословни центар Генекс-Кристал у Кнез Михаиловој 30 (са С. Рајовићем, 1990-1995), Палата Зора (1994, 2003-2005) на Врачару, Меморијални центар Равна Гора (1998-2000), Стамбена зграда у улици Стојана Протића 16 у Београду (2005), Мотел Корал код Ариља (2012-2013) и Спомен-капела на гробљу стрељаних у Краљеву (2016). Највећу пажњу привукле су линијска интерполација пословног центра Генекс-Кристал у Кнез Михаиловој 30 (са Слободаном Рајовићем) и неоекспресионистичка угловница „Зора” (на углу Макензијеве и Кнегиње Зорке), на чија је унутарња уређења, изведена без његове сагласности, улагао приговоре.⁶

ULUPUDS-a 1953-2010, ur. Dijana Milašinić Marić, Vladimir Lovrić, Zoran Bulajić (Beograd: Vizuelno d.o.o., ULUPUDS, 2010), 132-134; Vladimir Mitrović, *Arhitektura XX veka u Vojvodini* (Novi Sad: Akademska knjiga, Muzej savremene umetnosti Vojvodine, 2010), 261-263, 277, 280-281, 284, 369; Милан Лојаница, „Спасоје Крунић, Увећање. Цртежи”, *Архитектура* 163-164 (2011): 3; Спасоје Крунић, „Архитектура је изгубила компас”, *Архитектура* 159-160 (2011): 19; *Српски архитекти 2000-2010*, прир. Ана Ковенц Вујић (Београд: Друштво архитеката - Инжењерска комора Србије, 2011), 42-43; Мihaјло Mitrović, *Arhitektura Beograda 1950-2012* (Beograd: Službeni glasnik, 2012), 106-107, 162; Фолић, *Архитектура храма*, 264-265; 106-107, 162; Спасоје Крунић, „Кућа на углу. 25. септембар 1993”, *Архитектура* 169 (2012): 13; Мihaјло Mitrović, *Архитектура у свету и код нас*, прир. Татјана Анић (Београд: Digital Printing Center, 2014), 126, 154, 364-365, 420-421; Игор Марић, *Регионализам у српској модерној архитектури* (Београд: Институт за архитектуру и урбанизам Србије, 2015), 163, 172-173; *170 личности за 170 година високошколске наставе у области архитектуре у Србији*, ur. Зоран Лазовић и Владимир Мако (Београд: Архитектонски факултет, 2016), 206-207; Đorđe Alfirević, *Ekspressionizam u srpskoj arhitekturi* (Beograd: Orion art, 2016), 6, 10, 99, 110, 133-134, 138-140, 148-149, 153, 155-156, 159, 162; Ђорђе Алфировић и Сања Симоновић Алфировић, „Пројектовање интерполација - разговори са архитектима Светиславом Личином, Спасојем Крунићем, Браниславом Митровићем, Гораном Војводићем и Јеленом Ивановић Војводић”, *Архитектура и урбанизам* 45 (2017): 57-60; Јелисавац Катић, Лојаница и Мако, Спасоје Крунић; Дијана Милашиновић Марић, „Спасоје Крунић, просторне метафоре”, *Архитектура и урбанизам* 48 (2019): 83-84; Александар Чотрић, „Одлазак великог ствараоца”, *Политика*, 8. мај 2020, 7; Marko Stojanović, „Profesor Krunic iz mog ugla”, <https://www.gradnja.rs/spasoje-krunic-intetorium/> (приступљено 10.02.2023); Душко Кузовић, „Вишеструка креативна личност једног свеобухватног архитекте”, *Зборник матице српске за друштвене науке* 175, 3 (2020): 461-463; Zoran Lazović, „Spasoje Krunic - jedno svedočanstvo o imponantnoj figuri naše stvarnosti”, *Architectura/Scientia/Ars* 006 (2020): 48-53; Милица Микић, „Значај истраживања савремених интерполација на примјеру неких београдских уграђених објеката (1990-2018)”, *Наслеђе XXII* (2021): 67-70.

⁶ Митровић, *Архитектура у свету и код нас*, 126, 364-365, 420-421; Јелисавац Катић, Лојаница и Мако, *Спасоје Крунић*, 212-219, 226-231; Микић, „Значај истраживања савремених интерполација”, 67-69.

Са Милошем Р. Перовићем Крунић је приредио збирку есеја, пројеката и критика архитектке Николе Добровића,⁷ иницирао репринт Корбизјеове Атинске повеље (1998), а двадесет година касније објавио књигу Есеји о граду (2018).⁸ Добитник је Октобарске награде Београда (1984), Велике награде Србије за примењену уметност и дизајн (1991), награде Златни беоцуг (1992), Борбине награде за архитектуру (1995 и 2000), Велике награде Савеза архитеката Србије за животно дело (1998), Годишње награде Савеза архитеката Србије (2000), Награде за животно дело УЛУПУДС-а (2011), Повеље АСА за животно дело у архитектури Србије (2011), Признања за архитектонски догађај године Друштва архитеката Београда (2011), Добровићеве награде АСА (2013) и Ордена Светог Саве СПЦ (2016). Био је и кандидат за члана САНУ на предлог Одељења ликовне и музичке уметности 2015. године. Излагао је самостално у Варшави (2004), Познању (2005), Москви (2007), Београду (2011) и више пута колективно. Поред осврта у домаћој архитектонској критици, историографији и лексикографији, о његовом раду сведочи и репрезентативна монографија групе аутора *Спасоје Крунић: просторне метафоре* из 2017. године.⁹

Пројектовање, грађење и архитектонске одлике незавршеног храма Светог Спаса у Приштини

Будући да скромна црква св. Николе из 1830. године,¹⁰ почеком деведесетих година прошлог века није могла да задовољи верске потребе српског становништва у главном граду аутономне покрајине Косово и Метохија (ког је тада било око 40.000), јавила се потреба за новом и пространијом богомољом која би Приштину афирмисала као центар националне духовне хомогенизације. Четврти град по броју становника у Републици Србији, спадала је у насеља средње величине која су забележила највећи популациони раст после Другог светског рата.¹¹ Њено урбано ткиво се 1990-их одликовало густо кондензованом

⁷ Miloš R. Perović i Spasoje Krunic (prir.), *Nikola Dobrović: eseji, projekti, kritike* (Beograd: Arhitektonski fakultet, Muzej arhitekture, 1998).

⁸ Spasoje Krunic, *Eseji o gradu 1992-1996* (Beograd: Orion art, 2018).

⁹ Јелисавац Катић, Лојаница и Мако, *Спасоје Крунић*; Милашиновић Марић, „Спасоје Крунић”, 83-84.

¹⁰ Биљана Вранићи, „Црква Св. Николе у Приштини”, *Гласник ДКС* 17 (1993): 138-142; *Обнова културне баштине на Косову и Метохији*, ур. Зоран Гарић, 51-68.

¹¹ О архитектонском, урбаном и демографском развоју послератне Приштине видети: Драгутин Партоњић, „Приштина”, у *Градови и насеља у Србији*, прир. Михајло Митровић (Београд: Урбанистички завод НРС, 1953), 165-168; *Kosovo Modern: An Architectural primer*, eds. Ilir Gjinolli and Lulzim Kabashi (Prishtina: National Gallery of Kosovo, 2015); Aleksandar Kadrijević, ”Newer Architecture – from Modernization and Destruction to Distorted Representation”, у *Artistic Heritage of the Serbian People in Kosovo and Metochia*, eds. Dragan Vojvodić and Miodrag Marković (Belgrade: SASA, 2017), 346-349; Arben Sadiki, „Arhitektura javnih objekata Prištine u razdoblju od 1945. do 1990. godine: društveni i oblikovni faktori” (doktorska disertacija, Arhitektonski fakultet u Beogradu, 2019); Arben Sadiki and Vladimir Mako, ”Sociological dimension of Urban Plans: General Urban Plan of Priština from 1953, Arch. Dragutin Partonjić”, *Facta Universitatis* 17, 1 (2019): 93-104.

матрицом неправилне морфолошке структуре, изазване спонтаном и неправилном градњом, због чега је и било предмет урбанистичких студија.¹²

Одлучна да обнови некадашњи друштвени утицај након деценија потискивања, Рашко-призренска епархија СПЦ је организовала општи анонимни и јавни конкурс за израду идејног архитектонског решења Владичанског Саборног храма Светог Спаса и идејног урбанистичког решења са лоцирањем објекта Института за српску црквену историју и духовну културу са пратећим садржајима (тражени су елементи нивелације, регулације, уређења и озелењавања у размери 1:500). Конкурс је расписан 2. августа и завршен 31. децембра 1991. године, као први за пројектовање цркве у Србији после Другог светског рата и садржи 8 одредби.¹³ У њима је одређено да се уз идејно шифрирано решење на озалиду у формату 100 x 70 cm (основе, пресеци, изгледи у размери 1:200), достави и текстуално образложење, једна аксонометрија и макета храма са непосредном околином у размери 1:500.

Према програмским пропозицијама тражен је пројекат једнокуполне цркве основе уписаног крста у српско-византијском стилу по узору на план цркве Светог Цара Уроша (1929-1933) у Урошевцу скопских архитеката Јосифа Михаиловића и Глигорија Томића,¹⁴ и са звоником у саставу западног постројења храма. Планирана су и два бочна параклиса, посвећена Светом Кнезу Лазару и мајци Ангелини. Димензије храма је требало да одговарају димензијама Саборног храма Светог Ђорђа у Призрену (30 x 24 м) из 1856-1887. године.¹⁵ Планирано

¹² Милорад Ивковић, „Основне функционалне карактеристике урбане структуре Београда и Приштине”, у *Обнова градова у Србији: темељне одреднице*, ур. Борислав Стојков (Београд: Институт за архитектуру и урбанизам Србије 1996), 165-173; *Обнова Приштине у условима одрживог развоја*, ур. Борислав Стојков (Београд: Институт за архитектуру и урбанизам Србије, 1996).

¹³ Марина Ђурђевић, „Конкурс за православни Саборни храм „Светог Спаса” у Приштини”, *Форум* 10 (1992): 4; Manić, Vasiljević Tomić and Niković, „Contemporary Serbian Orthodox church“, 11-12. „Када је организован конкурс за пројект храма св.Спаса у Приштини, био је то дуго очекивани тренутак за СПЦ и за све вернике и за архитекте који су овим подухватом коначно враћени у једну скоро заборављену пројектантску област. Конгломерат збивања у вези са овим конкурсом, првим ове врсте после толико времена, незадовољавајући резултати у архитектонском смислу, као и уочене контроверзе током одржане трибине после објављивања резултата конкурса, указали су на постојање многих дилема, непознаница, па и на сукобе доктринарних стајалишта у вези са садржајем и стилским облагањем храмова” (Александар Миленковић, „Верски објекат као знак геополитичког одређења”, у *Традиција и савремено*, 272).

¹⁴ То је наведено у писму који је епископ Рашко-призренски Артемије као председник епархијског управног одбора 24.7.1991. упутио Урбанистичком одељењу Скупштине општине Приштина. Међутим, за разлику од приштинске, са којом је повезује само план уписаног крста, урошевачка црква је петокуполна и изграђена по узору на Грачаницу. Видети: Александар Кадијевић, *Један век тражења националног стила у српској архитектури (средина XIX – средина XX века)*, (Београд: Републички завод за заштиту споменика културе, Музеј науке и технике - музеј архитектуре, Грађевинска књига, 1997), 166-167, 330; *Обнова културне баштине на Косову и Метохији*, ур. Зоран Гарић, 188-189.

¹⁵ *Обнова културне баштине на Косову и Метохији*, ур. Зоран Гарић, 38-48; Ивана Женарју Рајо-



Сл.4. Архитекти Јосиф Михаиловић и Глигорије Томић,
Црква Светог цара Уроша (1929-1933) у Урошевцу.

Извор илустрације: Збирка разгледница Александра Кадијевића.

је да се приштинска црква изгради од опеке и обложи каменом. Оцењивачки суд су сачињавали владика Артемије (председник), Бранко Пешић, Јован Нешковић, Слободан Ненадовић и Доброслав Ст. Павловић (архитекти), Милорад Ивковић, Перо Мргуд (грађевински инжењери), Матија Бећковић и Бранислав Црнчевић (књижевници), Мирослав Поповић (протонамесник), Слободан Милеуснић (историчар уметности), Момчило Трајковић, Живојин Митровић и Добривоје Бошковић (сликар). Планирано је да прва награда износи 500.000., друга 300.000. а трећа 200.000. динара. Предвиђена су и три откупа од по 100.000. динара.

Достављено је 16 идејних решења, од којих је за разматрање у другом кругу изабрано 7. Према закључном ставу Оцењивачког суда од 12. и 13. јануара 1992. године, након финалног презентовања пројеката и већања у манастиру Ђелије, ниједно у потпуности није задовољило да би се на основу њега могло приступити извођењу храма. Отуд прва награда није додељена, већ две равноправне друге у износу од 400.000. и трећа од 300.000. динара. Откупљена су и четири пројекта за по 100.000. динара. Друга награда је припала пројекту РАБ архитекте Спасоја Крунића из ДД предузећа Центропројект (Београд) и ауторима Стевану Мићићу и Дарку Делалеу из ИБИ Инжењеринга (Београд).¹⁶ Трећа

вић, *Црквена уметност XIX века у Рашко-призренској епархији (1839-1912)*, (Лепосавић: Институт за српску културу Приштина, Београд, 2016), 110-111, 273.

¹⁶ Иван Р. Марковић, *Архитекта Стеван Мићић* (Београд: Опус 40, Галерија Куће Легата, Досије



Сл.5. Храм Светог Спаса у Приштини, поглед из ваздуха.

Извор илустрације <https://www.bucketlistly.blog/> / Аутор фотографије: Denis Sllvinja/BIRN

награда додељена је пројекту под шифром ПАМЈАТ Соње Ковачевић, Бобана Савковића и Небојше Савића из Косовског завода за урбанизам, инжењеринг и консалтинг (Приштина). Уз остале ауторе и тимове из Србије, Црне Горе и Македоније, на конкурс је учествовао Љубиша Фолић Метохијац, градитељ већег броја храмова СПЦ током 1990-их.

После објављивања резултата, приређена је изложба конкурсних радова у Народној библиотеци Србије са стручном трибином на којој су чланови жирија критиковани због прекратких образложења и „олаког дисквалификавања” појединих пројеката.¹⁷ Замерено је и што већина чланова Оцењивачког суда није редовно учествовала у његовом раду, док су награђена решења подједнако хваљена и оспоравана. Три године касније, архитекта Борислав Стојков је критиковао локацију храма која у ситуационом и нивелационом погледу није била пажљиво изучена, што се негативно одразило на реализацију.¹⁸

Одлучено је да се изградња храма повери архитекти Спасоју Крунићу, чији је стручни и друштвени ауторитет у време раног политичког вишестраначја порастао. Уз то, његов стваралачки залет је био импресиван, што се огледало у надахнутим интерполацијама и конкурсним пројектима. Другонаграђени пројекат приштинског храма, припремљен у техници оловке, Крунић је разрадио и

Студио, 2015), 52, 56.

¹⁷ Миленковић, „Come-back сакралне архитектуре”, 105.

¹⁸ Борислав Стојков, „Локација црквене грађевине у српским градовима”, у *Традиција и савремено*, 229, 234-235.



Сл.6. Андрија Мутњаковић, Народна и Универзитетска библиотека Косова и Саборни храм Светог Спаса у Приштини / извор илустрације: EPA-EFE.

претворио у извођачки 1992. године, планирајући да употреби бетон, опеку и камен. Конкурентски пројекат тима из ИБИ инжењеринга (на челу са арх. Стеваном Мићићем) замишљен је са сложенијим просторним распоредом,¹⁹ у облику грчког крста где се у средишту уздиже осмострани тамбур куполе. Уз то, и два звоника фланкирају западно pročеље храма. Структурна сложеност одликује и план Љубише Фолића Метохијца.²⁰

Крунићева црква Светог Спаса је почела да се гради на парцели која је уступљена Српској православној цркви почетком 1990-их у оквиру пространог отвореног блока универзитетских објеката у непосредној близини центра Приштине. Како је напоменуто, у оквиру ширег урбанистичког решења, планирано је да се поред храма изгради Институт за српску црквену историју и духовну културу са пратећим садржајима – чесмом, продавницом црквене задруге, улазом у ограђену порту са продавницом свећа (што није реализовано).

Приступна стаза до храма из Видовданске улице лежи у задатој оси запад-исток што би верницима олакшало доступност, због чега је и његова подужна оса постављена у том правцу. Јужна страна цркве окренута је ка Народној и Универзитетској библиотеци Косова (1972-1981), чију је урбанистичку диспозицију у центру универзитетског дела града осмислио архитекта Башким

¹⁹ Марковић, *Архитекта Стеван Мићић*.

²⁰ Љубиша М. Фолић - Метохијац, „Решење црквеног објекта и његова симболика”, у *Традиција и савремено*, 127.

Фехмиу (ученик Николе Добровића),²¹ са којом Крунићев храм од почетка води „замрзнути” политички сукоб у простору, изазван темељно поремећеним међунационалним односима у главном граду јужне српске покрајине.²²

У Приштини је 6. децембра 1992. године постављен камен темељац, као и повеља за храм Светог Спаса. У Светој Архијерејској литургији учествовали су Митрополит црногорско-приморски Амфилохије, Епископ рашко-призренски Артемије, Епископ захумско-херцеговачки Атанасије, Епископ тимочки Јустин, Епископ грачанички у САД Дамаскин, велики број свештеника и око 20.000 православних верника. Међутим, радови су заустављани због мањка средстава и техничких перипетија (откопавања, затрпавања и насипања терена), узрокованих непажљивим избором локације. Због укопавања цркве у неколико метара виши околни терен, постојала је опасност да се кишница и канализација преливају у њен олтар.²³

Радови су поново су покренути марта 1995. године. Спољна структура цркве је завршена до 1998. године, али је све несигурније безбедносно окружење на Косову и Метохији изазвано деловањем терористичке ОВК, претњама и агресијом НАТО пакта на СРЈ, онемогућило њено довршавање. И поред тога, крст над куполом је постављен на Савиндан 1999. године. Планирано је да храм изнутра обухвати 750 квадратних метара корисне површине. По завршетку изградње, требало је да има 1389 златних крстова утиснутих у сиви и пешчару, који би симболизовали годину Косовске битке.

Крунићево решење архитекта Божидар Манић је оценио сведенијим од Мићићевог и Делалеовог, на коме уочава снажније утицаје постмодернизма.²⁴

²¹ Arber Sadiki, "The Contribution of the Architect Bashkim Fehmiu in the Architecture of Prishtina after the Second World War", у *International Conference of Applied Sciences I*, 8-9. May (Tetovo: ICAS I, 2015), 1-8.

²² О архитектури и контроверзној симболици приштинске универзитетске библиотеке, детаљније видети у: Андрија Мутњакović, „Narodna i Univerzitetska biblioteka Kosova”, *Arhitektura i urbanizam* 90-91 (1983): 10-13; Ivo Maroević, „Narodna i Univerzitetska biblioteka Kosova u Prištini”, *Čovjek i Prostor* 1 (1985): 28; Александар Миленковић, „Млин, вода и архитектура: Објекат Универзитетске библиотеке у Приштини као тема политике”, у *Architectura: politica ultra*, 85-88; Krunoslav Ivanišin, „Андрија Мутњакović 1970-1983: Narodna i Univerzitetska biblioteka, Priština, Kosovo”, *Čovjek i Prostor* 3-4 (2007): 52-55; Андрија Мутњакović, „National library”, у *Kosovo Modern*, 96-97; Андрија Мутњакović и Мароје Мрдuljaš, „Biblioteka u Prištini”, *Oris* 99 (2016): 124-136; Alfirević, *Ekspressionizam u srpskoj arhitekturi*, 132-133.

²³ Стојков, „Локација црквене грађевине”, 234-235.

²⁴ Манић, „Приступ проучавању”, 147-148. О развоју постмодернизма у српској архитектури (укључујући и допринос Спасоја Крунића) видети: Dijana Milašinović-Marić, "The Context, Continuity, Identity in the Serbian Architecture of Post-Modern Period", у *Architecture and Urbanism at the Turn of the III Millennium*, vol. 1 (Belgrade: Faculty of Architecture, 1996), 453-460; Miloš R. Perović, „Srpska arhitektura poslednje decenije XX veka”, у *Arhitektonska organizacija prostora 1997-1998*, knj.75 (Beograd: Arhitektonski fakultet, 1998), 145-165; Дијана Милашиновић-Марић, „Београдска архитектура последњих деценија двадесетог века”, *Архитектура и урбанизам* 6 (1999): 51-65; Milorad Mladenović, „Umetnost 'devedesetih' i naša arhitektura / O aktuelnosti”, у *Projekti vizuelnih umetnosti*, ur. Dragan Jelenković (Pančevo: Galerija savremene umetnosti, 2006), 108-121; Ми-

Извођачки пројекат је детаљно описао, истичући форму уписаног крста развијеног типа, са слободним стубовима у простору наоса и веома кратким крацима крста. Овај тип је допуњен триконхосом, са централном олтарском и две бочне апсиде, споља петостраним, све три једнаке величине, надсвођеним конхама. Црква има и четврту конху, која се не налази изнад апсиде, већ у простору између западног крака уписаног крста и звоника, изнад дела наоса и припрате. Северно и јужно од припрате, пројектовани су параклиси за службе и мање обреде, а кула звоника се уздиже између њих, у подужној оси симетрије цркве. Куполице параклиса и звоника имају осмострана постоља, без правога тамбура, док централна купола има осмострани тамбур, који у квадратну основу прелази помоћу пандантифа, споља обрађених степенасто. Такав прелаз је примењен и за куполу звоника.

Манић напомиње да је пројектом предвиђена материјализација фасаде у камену, без секундарне пластике, како би се постигле потпуно глатке површине фасадних платана. Сви прозори имају лучни завршетак по вертикали, а предвиђе-

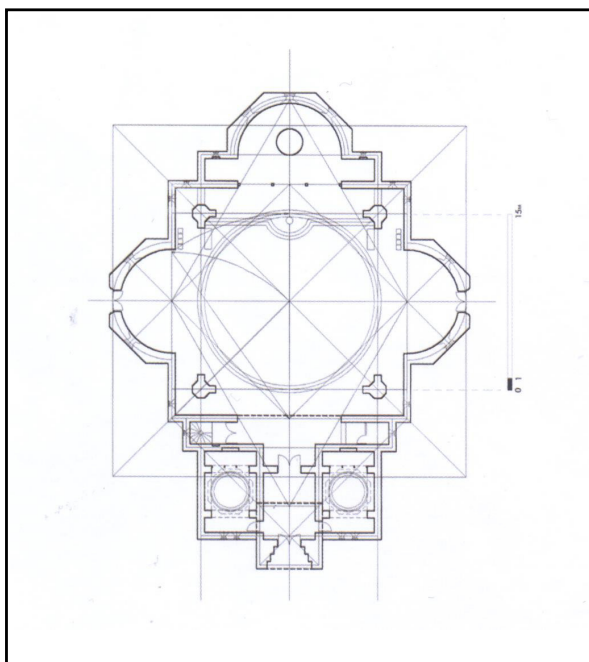

Сл.7. Спасоје Крунић, храм Светог Спаса у Приштини, основа приземља

Извор илустрације: Јелисавац Катић, Лојаница и Мако, *Спасоје Крунић: Просторне метафоре*, 220.

ни су као појединачни отвори, или у групацијама по два и три, које асоцирају на бифоре и трифоре, али без декоративне пластике или било каквих стилских обележја. Степенаст прелаз између различитих облика и простора, примењен је и на самом улазу у храм, који се постепено сужава и спушта, идући споља ка унутра.²⁵

Функционална схема просторне организације храма је осмишљена традиционално, са развијеним олтарским простором, бочним вестибилима и параклисима. Примењен је концепт комбинованог типа развијеног уписаног крста и триконхоса, са петокуполним централним корпусом и интегрисаним звоником са куполицом, на чијем су врху уске трифоре на свакој страни. Предвиђена материјали-

летић Абрамковић, *Паралеле и контрасти*; *Група Меџ: Retrospektiva od 1975. do 1990.*, ur. Biljana Tomić (Beograd: Muzej savremene umetnosti, 2019).

²⁵ Манић, „Савремена архитектура цркава”, 108-109.

зација, артикулација површина, третман отвора и секундарна пластика цркве представљају савремену стилизацију источнохришћанских сакралних облика, због чега је Манић и сврстава у примере динамичког традиционализма у српском црквеном неимарству, наспрам миметичких и „контемплативних”.²⁶

Љубица Јелисавац Катић је такође истакла компактност плана, хармоничност композиције и пластичку изражајност недовршене цркве.²⁷ Чврсто ослоњена на раван терен, једнокуполна црква триконхалне основе сазирана је од опеке и бетона. Доминантно кубе са полулоптастом калотом широког распона, ослања се на осмоугаоно ниже постоље. Прочељем доминира са телом храма интегрисани централно постављени масивни звоник у виду куле, фланкиране бочним кулицама. Компактности спољне обраде посебно доприносе уске издужене монофоре, заступљене на свим фасадама. Збијеност западног постројења цркве, где је припрата покривена полукалотом, усклађеном са осталим полукружним волуменима, донекле је ублажена степеновањем кубуса у широким плановима. Широко постављени степеновани луци хармонизују форме и у унутрашњости и спољњем обликовању, појачаваћи експресивност грађевине, која није оплаћена и декорисана.

Према Љубиши Фолићу Метохијцу, одличном познаваоцу културних прилика на турбулентном косовско-метохијском простору и експерту за савремено црквено неимарство, Крунићева богомоља је извајана из кубуса, односно коцке као основног савршеног тела и на таквој геометрији су развијане пропорције у хоризонталом и вертикалном плану.²⁸

Власништво над храмом и земљиштем на којем се простире, већ дуго је предмет правног спорења Српске православне цркве са Универзитетом у Приштини, који годинама кроз судски поступак није успео да преузме власништво над земљиштем на којем је црква изграђена, јер је Косовски апелациони суд признао власништво Рашко-призренској епархији СПЦ. Међутим, Универзитет у Приштини и део локалне јавности и даље блокира покушаје да се она обнови и стави верницима на располагање.

На таласу протеста албанских интелектуалаца, студената и радикалних екстремиста који су због репресије над њиховим народом (1998-1999), по уласку НАТО снага на КиМ инстантно тражили рушење храма, он је више пута скрнављен и вандализиран. Током 2016. године, запаљен је и претворен у јавни тоалет, сметлиште и пункт за поткултурне перформансе. Литургије у храму се ретко одржавају и то уз јаке безбедносне мере. Његова судбина је и даље неизвесна, поготово што постоје предлози да се претвори у музеј Албанаца страдалих у српској репресији, или потпуно уклони као симбол „окупације” Косова.

Започет на земљишту које није добро изабрано, поред модерних универзитетских објеката са којима се цивилизацијски и функционо не уклапа, Сабор-

²⁶ Манић, „Приступ проучавању”, 169.

²⁷ Јелисавац Катић, Лојаница и Мако, *Спасоје Крунић*, 220.

²⁸ Фолић, *Архитектура храма*, 264-265.

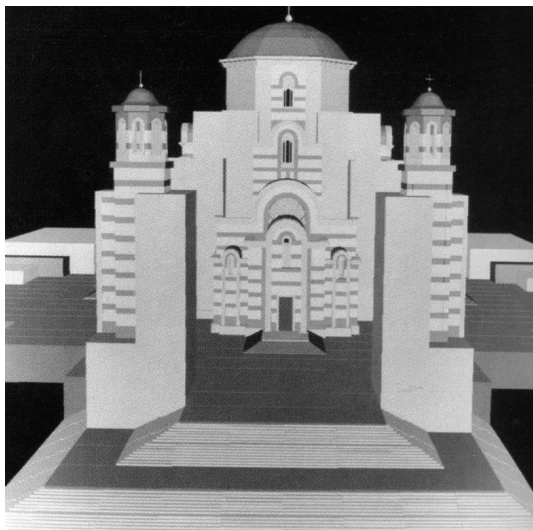

Сл.8. Архитекта Стеван Мићић и Дарко Делале, храм Светог Спаса у Приштини, конкурсни пројекат.

Извор илустрације: Марковић, Архитекта Стеван Мићић, 56.

Сл.9. Спасоје Крунић, храм Светог Спаса у Приштини, ситуациони план.

Извор илустрације: Јелисавац Катић, Лојаница и Мако, Спасоје Крунић: Просторне метафоре, 221.

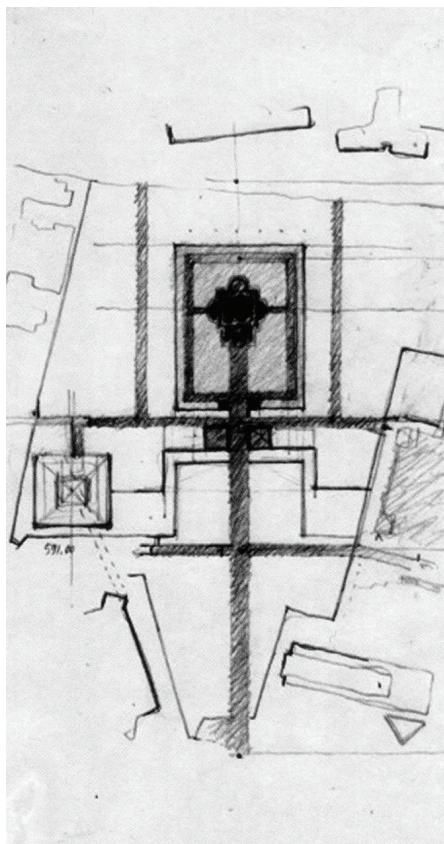

ни храм Светог Спаса би требало посматрати као градитељску екстраполацију која радикално преиначава идентитет места, одређен још у епохи социјализма. Разлози за његово грађење, осим верских, леже и у сфери политике и потребе за идентитетским преозначавањем градског пејзажа. Иако је подизање храма било оправдано са верског и културно-историјског становишта, његова локација није примерена концепту мултиетничког града и архитектури модерних универзитетских објеката.

Да је храм до краја завршен, и окружен планираним садржајима који је требало да га употпуњују, можда би се објективније могло говорити о његовом значају на основу практичних искустава коришћења у простору. Међутим, пре или касније би се тражило уклањање Универзитетске и Народне библиотеке Косова која му политички и идентитетски „опонира” (иако је саграђена петнаест година раније), чиме би се замрзнути међунационални сукоб у простору радикално разрешио, изазивајући незадовољство на другој страни. Но пошто је политичка ситуација дијаметрално другачија и за Србе од 1999. изразито неповољна, немогуће је наслутити даљу судбину храма. У исто време, Народна и Универзитетска библиотека се слави као симбол „косовског идентитета” и стожерна грађевина албанске националне хомогенизације.

Без обзира на актуелне политичке поларизације између две заједнице на Косову и Метохији, са становишта мултиетничке и верске равноправности било би најцелисходније да се храм Светог Спаса доврши и отвори за вернике, поготово у случају масовнијег повратка изгнаних Срба из Приштине (који данас није реалан због још увек спорног статуса јужне српске покрајине),²⁹ а универзитетски објекти задрже на истом месту.

Значај храма Светог Спаса за савремено српско црквено градитељство

Анализирајући домете обновљеног црквеног градитељства, Слободан Гиша Богуновић је Крунићев незавршени храм сврстао у најбоље домаће примере сакралне архитектуре са краја двадесетог века,³⁰ а Божидар Манић у најуспелије покушаје прилагођавања традиционалних модела савременој грађевинској технологији, кроз стилизацију примењених елемената и поједностављену обраду фасада.³¹

Надовезујући се на афирмативне оцене које Крунићев храм и поред недовршености добија, можемо закључити да припада антимиметичкој ауторској струји савременог црквеног градитељства, ни превише конзервативној, а ни авангардној (која радикално одступа од традиције и канона). Свестан ограничења до којих формалистички приступи у оба правца могу довести, као и ауторитета косовско-метохијске средњовековне традиције која се на том простору поштује као парадигматична, Крунић је понудио чисту крстообразну композицију оживљену контрастима кубичних и сферних облика, не следећи грачанички узор евоциран на међуратној урошевачкој цркви. Осим што је нагласио снагу израза примарних маса, детаље је зналачки подредио целини. Темелна вредност компактног и прегледног поткуполног саборног простора, огледа се у максималној искоришћености основе у облику развијеног уписаног крста.

И поред суптилног деконструктивистичког раздвајања примарних и секундарних маса у спољном обликовању, хармоничност централно структурираног простора није нарушена, као базе из које се развија пластичка разрада осталих делова. Снажни лукови који подупиру пандантифе изнад поткуполног простора, пропорцијама и хармоничношћу дају главни тон у презентацији пространог наоса. Галерија над припратом је добила једнак визуелни значај као и олтарски простор и бочне конхе. Централност решења које цркву изнутра приказује као „дворанску”, плени компактношћу озиданих делова и празног одуховљеног простора.

Скулптуралним раслојавањем монолитног „тела” храма, чија је кубична структура визуелно омекшана сферним облицима, Крунић је избегао замке импровизаторског формализма и испразног миметичког монументализма, у какве су упали многи протагонисти обновљеног сакралног неимарства. Поштујући традицију и дух постмодерне, колико и савремене верске потребе, централност храма је подједнако потцртао у свим формативним елементима грађевине – хар-

²⁹ *Косово и Метохија: јуче, данас, сутра*, ур. Драган Станић (Нови Сад: Матица српска, 2018).

³⁰ Bogunović, *Arhitektonska enciklopedija Beograda*, knj.III, 1230.

³¹ Манић, „Савремена архитектура цркава”, 108-109.



Сл.10. Спасоје Крунић, храм Светог Спаса у Приштини, изглед ентеријера.
 Извор илустрације: [sr.wikipedia.Serbian Orthodox Christ the Savior Cathedral Inside Pristina2012-1.jpg](https://sr.wikipedia.org/wiki/Serbian_Orthodox_Christ_the_Savior_Cathedral_Inside_Pristina2012-1.jpg)

моничном тлоцрту, динамичној структури и компактној силуети, искоришћавајући је за постизање снажног симболичког ефекта у градском пејзажу. Тиме је поред Небојше Поповића, Миладина Лукића, Михајла Митровића, Бранка Пешића и Бранислава Митровића понудио одрживу синтезу традиције и савремености, надахнуто реинтерпретирајући косовско-метохијску средњовековну матрицу. У поређењу са другим значајним Крунићевим објектима приштинска црква по архитектонским квалитетима не заостаје, представљајући још једно препознатљиво дело, које плени унутрашњом просторном енергијом и експресивном пластиком раслојених маса.

Литература

Adria, Miquel, Ben Campkin and Celine Condorelli. *The Phaidon Atlas Of Contemporary World Architecture*. London: Phaidon Press, 2003.

Alfirević, Đorđe. *Ekspresionizam u srpskoj arhitekturi* (Београд: Orion art, 2016).

Алфиревић, Ђорђе и Сања Симоновић Алфиревић, „Пројектовање интерполација - разговори са архитектама Светиславом Личином, Спасојем Крунићем,

Браниславом Митровићем, Гораном Војводићем и Јеленом Ивановић Војводић”. *Архитектура и урбанизам* 45 (2017): 57-60.

Varucki, Tadeusz. *World architects about architecture*. Warsaw: Kanon, 2005.

Белусов, Николај. *Современая архитектура Србији*. Београд: САС, 2000.

Vogunović, Slobodan Giša. *Arhitektonska enciklopedija Beograda XIX i XX veka*. Knj. II. Beograd: Beogradska knjiga, 2004.

Vogunović, Slobodan Giša. *Arhitektonska enciklopedija Beograda XIX i XX veka*. Knj. III. Beograd: Beogradska knjiga, 2004.

Војовић, Бранко. „Црква у слици града”. *DaNS* 20-21 (1997): 56-57.

Вранићи, Биљана. „Црква Св. Николе у Приштини”. *Гласник ДКС* 17 (1993): 138-142.

Grupa Meč: Retrospektiva od 1975. do 1990. Ур. Biljana Tomić. Beograd: Muzej savremene umetnosti, 2019.

Damljanović, Tanja. ”The Orthodox Temple in Contemporary Context“. У *Architecture and Urbanism at the Turn of the III Millennium*. Vol. 1, 537-539. Belgrade: Faculty of Architecture, 1996.

Ђурђевић, Марина. „Конкурс за православни Саборни храм „Светог Спаса” у Приштини”. *Форум* 10 (1992): 4.

Женарју Рајовић, Ивана. *Црквена уметност XIX века у Рашко-призренској епархији (1839-1912)*. Лепосавић: Институт за српску културу Приштина, Београд, 2016.

Живановић, Душица. „О архитектури новоподигнуте цркве Светог Димитрија у Косовској Митровици”. У *Уметност Косова и Метохије I*. Ур. Слободан Раичевић, 105-112. Косовска Митровица: Филозофски факултет, 2007.

Ivanišin, Krunoslav. „Andrija Mutnjaković 1970-1983: Narodna i Univerzitetska biblioteka, Priština, Kosovo”. *Џовјек и Простор* 3-4 (2007): 52-55.

Ивковић, Милорад. „Основне функционалне карактеристике урбане структуре Београда и Приштине”. У *Обнова градова у Србији: темељне одреднице*. Ур. Борислав Стојков, 165-173. Београд: Институт за архитектуру и урбанизам Србије, 1996.

Јанакова, Маре. „Предраг Ристић: Градња цркве је део молитве”. *Архитектура* 92 (2005): 4-5.

Јанакова, Маре. „Храм на Багдали у Крушевцу”. *Архитектура* 95 (2005): 2.

Јанакова, Маре. „Спасоје Крунић”. У *Аутори, дела, методи у српској архитектури на прелому векова*. Београд: мултимедијално електронско издање, 2006.

Јевтић, Милорад Х. „Три нове зграде у заштићеној зони Кнез-Михаилове улице”. *Наслеђе II* (2001): 185-187.

Јевтић, Милорад Х. *Критички рефлексии: 101 осврт на савремену архитектуру Србије*. Београд: НИИ, 2004.

Јевтић, Милорад Х. *Критички гамбит: осврти на савремену архитектуру Ср-*

бије. Нови Сад: Stylos, 2011.

Јелисавац Катић, Љубица, Милан Лојаница и Владимир Мако. *Спасоје Крунић: Просторне метафоре*. Београд: Архитектонски факултет, Orion Art, 2018.

Јовановић, Зоран М. „Између кризе критеријума и нових визија у сакралном градитељству Српске православне цркве на примеру капеле на Бубњу код Ниша”. *Лесковачки зборник XLVII* (2007): 187-208.

Jovanović, Zoran M. *Serbian Heritage in Kosovo and Metohia: Between Actual and Imposed History*. Kosovska Mitrovica: University of Priština - Kosovska Mitrovica, 2015.

Јовановић, Миодраг. *Српско црквено градитељство и сликарство новијег доба*. Београд: Друштво историчара уметности Србије; Крагујевац: Каленић, 1987.

Јовановић, Миодраг. „Менталитет епохе и формализовање идеја”. *Зборник радова Филозофског факултета XXXI* (2001): 269-274.

Јовановић, Миодраг. *Храм Светог Саве у Београду*. Београд: Задужбина Илије М. Коларца, 2005.

Jovanović, Slobodan. „Tabakovićeva nagrada arhitekture za 2003. Arhitekt Milorad Verbakov”. *DaNS* 44 (2003): 42-46.

Кадидевић, Александар, *Један век тражења националног стила у српској архитектури (средина XIX – средина XX века)*, Београд: Републички завода за заштиту споменика културе, Музеј науке и технике – музеј архитектуре, Грађевинска књига, 1997.

Кадидевић, Александар. „Три новије цркве Београда - три подстицаја развоју српског сакралног градитељства”. *Наслеђе XI* (2010): 113-133.

Kadijević, Aleksandar. "Between the globalization pressure and the quests for national style in church architecture: New Belgrade orthodox churches". У *Cities, nations & regions in planning history, 15th IPHS Conference (book of proceedings)*. Ed. Maria Cristina da Silva Leme, 1-15. Sao Paulo: Faculdade de Arquitetura e Urbanismo - Universidade de São Paulo, 2012.

Kadijević, Aleksandar. „Strategije novog srpskog sakralnog graditeljstva i njegov uticaj na neposredno okruženje (1990-2012)”. *Zbornik seminara za studije moderne umetnosti Filozofskog fakulteta Univerziteta u Beogradu* 9 (2013): 103-113.

Kadijević, Aleksandar and Miroslav Pantović. "The Concepts and Identity of the New Serbian Orthodox Ecclesiastical Architecture". У *Between Concept and Identity*. Ed. Esteban Fernández-Cobián, 119-132. Cambridge: Scholars Publishing, Newcastle upon Tyne, 2014.

Кадидевић, Александар. „Српско црквено градитељство (1945-2015) - истраживање и презентовање”. У *Архитектура и урбанизам после Другог светског рата - заштита као процес или модел*. Ур. Нада Живковић, 157-167. Београд: Завод за заштиту споменика културе града Београда, 2015.

Kadijević, Aleksandar. "Newer Architecture – from Modernization and Destruction to Distorted Representation". У *Artistic Heritage of the Serbian People in Kosovo*

and *Metochia*. Eds. Dragan Vojvodić and Miodrag Marković, 346-349. Belgrade: SASA, 2017.

Косово и Метохија: јуче, данас, сутра. Ур. Драган Станић. Нови Сад: Матица српска, 2018.

Kosovo Modern: An Architectural primer. Eds. Ilir Gjinolli and Lulzim Kabashi. Prishtina: National Gallery of Kosovo, 2015.

Крстић, Бранислав. *Спасовање културне баштине Србије и Европе на Косову и Метохији*. Београд: Liber Press, 2002.

Крунић, Спасоје. „Архитектура је изгубила компас”. *Архитектура* 159-160 (2011): 19.

Крунић, Спасоје. „Кућа на углу. 25. септембар 1993”. *Архитектура* 169 (2012): 13.

Krunić, Spasoje. *Eseji o gradu 1992-1996*. Beograd: Orion art, 2018.

Кузовић, Душко. „Вишеструка креативна личност једног свеобухватног архитекте”. *Зборник матице српске за друштвене науке* 175, 3 (2020): 461-463.

Lazović, Zoran. „Spasoje Krunić - jedno svedočanstvo o impozantnoj figuri naše stvarnosti”. *Architectura/Scientia/Ars* 006 (2020): 48-53.

Лексикон српских архитеката XIX и XX века. Ур. Зоран Маневић. Београд: Клуб архитеката, Грађевинска књига, 1999.

Лексикон немара. Ред. Зоран Маневић. Београд-Подгорица: Грађевинска књига, 2008.

Лојаница, Милан. „Спасоје Крунић, Увећање. Цртежи”. *Архитектура* 163-164 (2011): 3.

Мако, Владимир. „О делу архитекте Спасоја Крунића: нова политика форме”. У *Спасоје Крунић, архитект*, 18-27. Москва-Београд: Архитектонски факултет Универзитета у Београду, 2007.

Манић, Божидар Ј. „Пристап проучавању новије сакралне архитектуре у Србији - анализа могућности развоја модела православног храма”. Магистарски рад, Архитектонски факултет у Београду, 2009.

Манић, Божидар Ј. „Савремена архитектура цркава Српске православне цркве: програмске основе и пројектантска пракса”. Докторска дисертација, Архитектонски факултет у Београду, 2016.

Manić, Božidar, Dragana Vasiljević Tomić and Ana Niković. "Contemporary Serbian Orthodox church architecture: architectural competitions since 1990". *Spatium* 35 (2016): 10-21.

Марковић, Иван Р. *Архитекта Стеван Мићућ*. Београд: Опус 40, Галерија Куће Легата, Досије Студио, 2015.

Maroević, Ivo. „Narodna i Univerzitetska biblioteka Kosova u Prištini”. *Čovjek i Prostor* 1 (1985): 28.

Милашиновић-Марић, Дијана. „Београдска архитектура последњих деценија двадесетог века”. *Архитектура и урбанизам* 6 (1999): 51-65.

- Милашиновић Марић, Дијана. *Водич кроз модерну архитектуру Београда*. Београд: Друштво архитеката Београда, 2002.
- Milašinović-Marić, Dijana. "The Context, Continuity, Identity in the Serbian Architecture of Post-Modern Period". У *Architecture and Urbanism at the Turn of the III Millennium*. Vol. 1, 453-460. Belgrade: Faculty of Architecture, 1996.
- Милашиновић Марић, Дијана. „Спасоје Крунић, просторне метафоре”. *Архитектура и урбанизам* 48 (2019): 83-84.
- Milorad Mladenović, „Umetnost 'devedesetih' i naša arhitektura / O aktuelnosti”. У *Projekti vizuelnih umetnosti*. Ur. Dragan Jelenković, 108-121. Pančevo: Galerija savremene umetnosti, 2006.
- Марић, Игор. *Традиционално градитељство Поморавља и савремена архитектура*. Београд: Институт за архитектуру и урбанизам Србије, 2006.
- Марић, Игор. *Регионализам у српској модерној архитектури*. Београд: Институт за архитектуру и урбанизам Србије, 2015.
- Медојевић, Јово М. и Саша А. Милосављевић. „Уништавање српских цркава и манастира на Косову и Метохији од 1999. до 2022. године: културно-географске детерминанте”. *Зборник радова Филозофског факултета у Приштини* ЛП, 4 (2022): 237-256.
- Микић, Милица. „Значај истраживања савремених интерполација на примјеру неких београдских уграђених објеката (1990-2018)”. *Наслеђе* XXII (2021): 67-70.
- Milenković, Aleksandar. *Arhitektura horizonti vrednovanja*. Beograd: Naučna knjiga 1988.
- Milenković, Aleksandar. *Arhitektura: salonska vizura*. Beograd: Savez arhitekata Srbije, A. Milenković, 2001.
- Миленковић, Александар. „Верски објекат као знак геополитичког одређења”. У *Традиција и савремено српско црквено градитељство*. Ур. Борислав Стојков и Зоран Маневић, 272. Београд: Институт за архитектуру и урбанизам Србије, Стручна књига, 1995.
- Миленковић, Александар. „Млин, вода и архитектура: Објекат Универзитетске библиотеке у Приштини као тема политике”. У *Architectura: politica ultra*, 85-88. Београд: Савез архитеката Србије, А. Миленковић, 1996.
- Миленковић, Александар. „Come-back сакралне архитектуре”. У *Architectura: politica ultra*, 105-110. Београд: Савез архитеката Србије, А. Миленковић, 1996.
- Милетић Абрамовић, Љиљана. *Паралеле и контрасти. Српска архитектура 1985-2005*. Београд: Музеј примењене уметности, 2007.
- Милеуснић, Слободан. „Патријарх Герман - задужбинар и градитељ”. *Српска православна црква: њена прошлост и садашњост* 7 (1989): 8-13.
- Миловановић, Душан. *Савремена српска православна уметност*. Београд: Музеј примењене уметности, 1995.
- Mitrović, Branislav, Spasoje Krunic, Vasilije Milunović, Slobodan Rajović and

Snežana Litvinović, "Building in the Center of Belgrade – Reinterpreting the City Block". У *Architecture and Urbanism at the Turn of the III Millennium*. Vol. 1, 465-470. Belgrade: Faculty of Architecture, 1996.

Mitrović, Vladimir. „Svetionik vere na Dunavu”. *DaNS* 47 (2004): 33-35.

Mitrović, Vladimir. „Od tradicije do političke korektnosti: savremeno srpsko crkveno graditeljstvo”. *DaNS* 66 (2009): 48-51.

Mitrović, Vladimir. *Arhitektura XX veka u Vojvodini*. Novi Sad: Akademska knjiga, Muzej savremene umetnosti Vojvodine, 2010.

Mitrović, Mihajlo. *Arhitektura Beograda 1950-2012*. Beograd: Službeni glasnik, 2012.

Митровић, Михајло. *Архитектура у свету и код нас*. Прир. Тајјана Анић. Београд: Digital Printing Center, 2014.

Mladenović, Ivica. *Arhitektura i njeni privrženici*. Rijeka: Izdavački centar Rijeka, 1982.

Mutnjaković, Andrija. „Narodna i Univerzitetska biblioteka Kosova”. *Arhitektura i urbanizam* 90-91 (1983): 10-13.

Mutnjaković, Andrija. "National library". У *Kosovo Modern: An Architectural primer*. Eds. Ilir Gjinolli and Lulzim Kabashi, 96-97. Prishtina: National Gallery of Kosovo, 2015.

Mutnjaković, Andrija i Maroje Mrduljaš. „Biblioteka u Prištini”. *Oris* 99 (2016): 124-136.

Обнова културне баштине на Косову и Метохији. Ур. Зоран Гарић. Прир. Канцеларија за очување културне баштине на Косову и Метохији, Лепосавић. Београд: Министарство културе, 2008.

Обнова Приштине у условима одрживог развоја. Ур. Борислав Стојков. Београд: Институт за архитектуру и урбанизам Србије, 1996.

Партоњић, Драгутин. „Приштина”. У *Градови и насеља у Србији*. Прир. Михајло Митровић, 165-168. Београд: Урбанистички завод НРС, 1953.

Perović, Miloš R. *Srpska arhitektura XX veka: od istoricizma do Drugog modernizma*. Beograd: Arhitektonski fakultet, 2003.

Perović, Miloš R. i Spasoje Krunic, *Nikola Dobrović: eseji, projekti, kritike*. Beograd: Arhitektonski fakultet, Muzej arhitekture, 1998.

Perović, Miloš R. „Srpska arhitektura poslednje decenije XX veka”, У *Arhitektonska organizacija prostora 1997-1998*. Knj.75. 145-165. Beograd: Arhitektonski fakultet, 1998), 145-165.

Поповић, Дарко. „Вредност наслеђа”. *НИИ*, 2. јануар 1983, 32-33.

Поповић, Дарко. „Испред времена”. *НИИ*, 16. октобар 1983, 37-38.

Popović, Nebojša. „Crkveni hram na Novom Beogradu”. *DaNS* 20-21 (1997): 5.

Portreti arhitekata: retrospektiva članova Arhitektonske sekcije ULUPUDS-a 1953-2010. Ur. Dijana Milašinović Marić, Vladimir Lovrić i Zoran Bulajić, 132-134. Beograd: Vizuelno d.o.o., ULUPUDS, 2010.

Распето Косово: уништене и оскрнављене српске православне цркве на Косову

и Метохији (јун - октобар 1999). Ур. Зоран Стефановић. Београд: Глас Косова и Метохије, 1999.

Sadiki, Arben. „Arhitektura javnih objekata Prištine u razdoblju od 1945. do 1990. godine: društveni i oblikovni faktori”. Doktorska disertacija, Arhitektonski fakultet u Beogradu, 2019.

Sadiki, Arber. ”The Contribution of the Architect Bashkim Fehmiu in the Architecture of Prishtina after the Second World War“. У *International Conference of Applied Sciences I*, 8-9. Мај. 1-8. Tetovo: ICAS I, 2015.

Sadiki, Arber and Vladimir Mako. ”Sociological dimension of Urban Plans: General Urban Plan of Priština from 1953, Arch. Dragutin Partonjić“. *Facta Universitatis* 17, 1 (2019): 93-104.

Српски архитекти 2000-2010. Прир. Ана Ковенц Вујић. Београд: Друштво архитеката - Инжењерска комора Србије, 2011.

Stanimirović, Mirko. „Projektovanje srpskih pravoslavnih hramova u 21. veku”. *Nauka + praksa* 21 (2018): 18-34.

Станимировић, Мирко. „Интервју: Божидар Манић о храмовима”. *Архитектура и урбанизам* 51 (2020): 117-127.

Станимировић, Мирко. „Конкурси за пројектовање православних храмова у Нишу 1998-2021”. *Архитектура и урбанизам* 54 (2022): 15-26.

Стојков, Борислав. „Локација црквене грађевине у српским градовима”. У *Традиција и савремено српско црквено градитељство*. Ур. Борислав Стојков и Зоран Маневић, 229-235. Београд: Институт за архитектуру и урбанизам Србије, Стручна књига, 1995.

Традиција и савремено српско црквено градитељство. Ур. Борислав Стојков и Зоран Маневић. Београд: Институт за архитектуру и урбанизам Србије, Стручна књига, 1995.

Folić, Branislav. „Traganje za savremenim izrazom u srpskoj sakralnoj arhitekturi”. *Izgradnja* LXIV, 11-12 (2010): 637-642.

Фолић, Љубиша. *Архитектура храма: пројектовање духовних објеката*. Београд: Епархијска радионица за уметничко пројектовање и обликовање; Цетиње: Светигора; Косовска Митровица: Факултет техничких наука, 2013.

Фолић - Метохијац, Љубиша М. „Решење црквеног објекта и његова симболика”. У *Традиција и савремено српско црквено градитељство*. Ур. Борислав Стојков и Зоран Маневић, 127. Београд: Институт за архитектуру и урбанизам Србије, Стручна књига, 1995.

Чотрић, Александар. „Одлазак великог ствараоца”. *Политика*, 8. мај 2020, 7.

Štraus, Ivan. *Arhitektura Jugoslavije 1945-1990*. Sarajevo: Svjetlost, 1991.

170 личности за 170 година високошколске наставе у области архитектуре у Србији. Ур. Зоран Лазовић и Владимир Мако. Београд: Архитектонски факултет, 2016.

**THE CHURCH OF THE HOLY SAVIOUR (1991-1999)
IN PRISTINA BY THE ARCHITECT SPASOJE KRUNIĆ - AN
UNFINISHED WORK OF SERBIAN CHURCH ARCHITECTURE**

Aleksandar Kadjević

University of Belgrade, Faculty of Philosophy

e-mail: akadijev@f.bg.ac.rs

Summary: Among the monumental Serbian church architecture restored after the abolition of the socialist political order in 1990, the Church of the Holy Saviour in Pristina stands out, located on a vacant lot within the university campus. It was designed in 1991. after a public tender and started in 1992. Construction was interrupted by the invasion of Prishtina by international forces in June 1999. The designer was the prominent Serbian architect Spasoje Krunić (1939-2020), who did not wait for the temple to be completed, but constantly desecrated it. Outwardly and inwardly unfinished, civilly debased by the temporary institutions of self-government in Serbian province Kosovo and Metochia, the temple attracts more media than historiographical attention.

Respecting the tradition and spirit of postmodernism, as much as contemporary religious needs, the architect emphasized the centrality of the temple equally in all formative elements of the building - harmonious floor plan, dynamic structure and compact silhouette, using it to achieve a strong symbolic effect in the city landscape. In addition to Nebojša Popović, Miladin Lukić, Mihajlo Mitrović, Branko Pešić and Branislav Mitrović, he offered a sustainable synthesis of tradition and modernity, inspired by reinterpreting the ancient Eastern Christian matrix. Compared to other important buildings by Krunić, the Pristina church does not lag behind in terms of architectural qualities, representing another recognizable work of the author, which captivates with its internal spatial energy and expressive plasticity of layered masses.

Key words: Serbia, Church architecture, Pristina, Spasoje Krunić, postmodernism.

Примљено: 27.6.2023.

Прихваћено: 28.7.2023.